

### KEY FEATURES

- Compact twin-sensor rear view camera
- Fast-mount click-on system for camera main assembly on mounting plate
- Cam1 sensor with 50° and Cam2 sensor with 95° horizontal view angle
- Manual adjustment of vertical / horizontal image section for Cam1 / Cam2
- IR-LED night-illumination system for Cam2 with dynamic LDR brightness control
- Integrated microphone (Cam2)
- Separable 3-part system cable with 17.0 m main cable length
- Adaptor for factory-installed Waeco main cable supplied with the set

### DESCRIPTION

The ZENEC ZE-RVSC200-MK2 twin-lens rear view camera was specially developed for semi- and fully-integrated motorhomes. In the upper part of the camera body is the so-called Cam1. The main task of this camera is to replace the not available interior mirror. The camera lens, which is located in the lower part, is called Cam2 and is mainly intended for maneuvering and reversing. Cam2 will record the individually adjustable area of up to 5 meters behind the motorhome. An integrated microphone as well as the IR-LED night illumination system will support the lower camera (Cam2).

This product is compatible with a variety of 2-DIN A/V aftermarket receivers and models of the ZENEC E>GO line up, featuring two inputs for reversing cameras and one for microphone.

### Technical Specifications

Image device Cam1/Cam2:	6.09 mm SONY IMX225LQR CMOS sensor
Lens focal length Cam1/Cam2:	f3.5 / f2.3
TV system:	NTSC / 30 fps
View angle CAM1/Cam2:	90°(D)x50°(H)x45°(V) / 130°(D)x95°(H)x75°(V)
Native sensor resolution:	1305 (H) x 977 (V) pixels
Resolution of video-out:	> 420 TV lines
Frame rate:	30 fields/sec.
Signal to noise ratio:	> 48 dB
Light sensitivity:	0.3 Lux
Video output:	1.0 Vp-p, 75 ohms CVBS
White balance:	Auto
Backlight compensation:	Auto
Gamma correction:	0.45
Gain control:	Auto
Sync system:	Auto
Power supply:	DC 12 V
Current consumption Cam1/Cam2:	70 mA / 100 mA @12VDC, ≤ 2040 mW
IP protection rating:	IP69K
Operating temperature:	-30° C ~ +75°C, RH 95 % max.

### ⚠ CAUTION

- Use the included connection cable exclusively. Modifying the cable will void your warranty.
- The camera is water- and dustproof and has been licensed according to the international standard IP69K. However, vehicle cleaning using high pressure water and steam jet devices may still lead to damage of IP69K rated camera models by intrusion of water.
- If the vehicle is treated with a water jet high pressure cleaning device, make sure to keep a distance of at least one meter between the water nozzle and the camera sensor / housing.

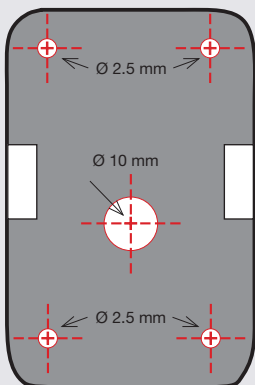

Find a suitable spot for the camera on the back of your motorhome. The optimum height is about 2.5 m from the ground.

Take the mounting plate, hold it into the desired position and mark the midpoints of the five holes as shown on the left. Remove the mounting plate and drill one hole with a diameter of Ø 10 mm through the middle cross (cable port) and four holes with a Ø 2.5 mm through the corner crosses.

Hold the mounting plate in place and screw it with the provided tapping screws to the motorhome.

Pass the two cables through the middle hole and seal it with either vehicle glue or similar sealant.

Finally, all you have to do is click on the camera main assembly on the mounting plate, route the cable to the radio bay and adjust both cameras manually.

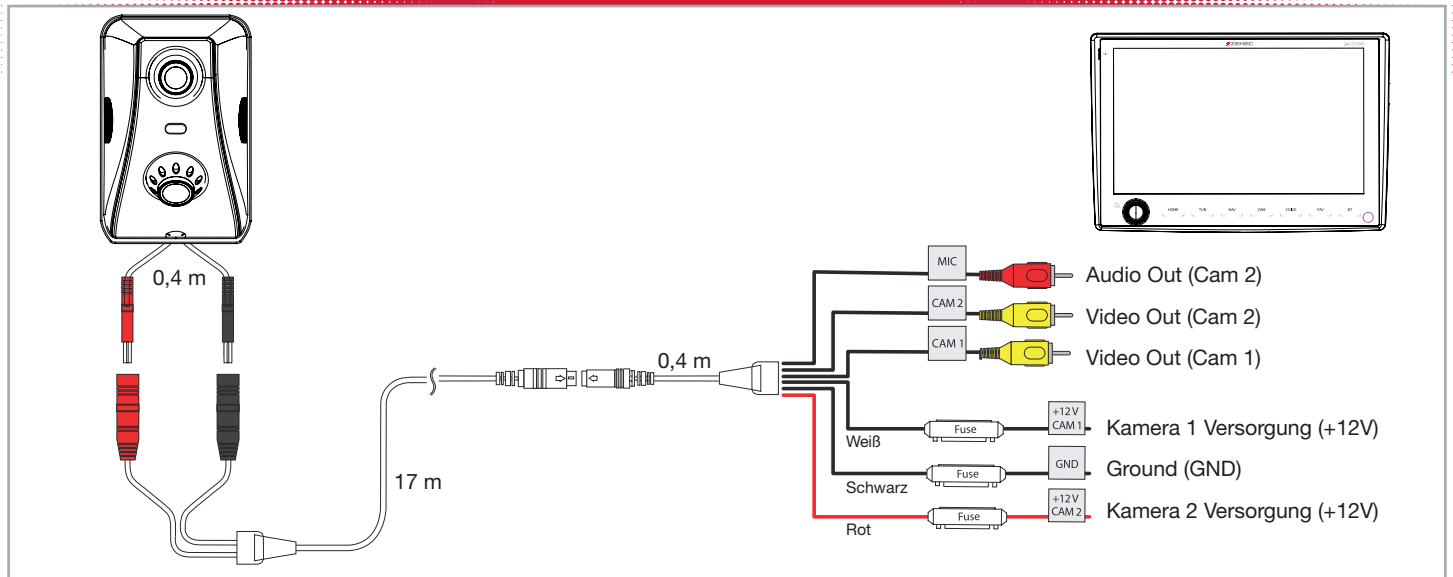

### HAUPTMERKMALE

- Kompakte und formschöne Doppellinsen Rückfahrkamera
- Fast-Mount Clickbefestigung der Kamerahaupteinheit auf Befestigungsplatte
- Cam1 Sensor mit 50° und Cam2 Sensor mit 95° horizontalem Betrachtungswinkel
- Vertikaler und horizontaler Bildausschnitt von Cam1 und Cam2 sind am Kameragehäuse manuell einstellbar
- IR-LED Nachtbeleuchtungs-System für Cam2 mit dynamischer LDR Helligkeitssteuerung
- Integriertes Mikrofon (Cam2)
- 3-teiliges auftrennbares Systemkabel mit 17,0 m Hauptkabel Länge
- Adaptierung auf ab Werk verlegte Waeco Hauptkabel im Set

### BESCHREIBUNG

Die ZENEC ZE-RVSC200-MK2 Doppellinsen Rückfahrkamera wurde speziell für teil- und vollintegrierte Reisemobile entwickelt. Im oberen Teil des Kameragehäuses befindet sich die sogenannte Cam1. Ihre Hauptaufgabe besteht darin den nicht vorhandenen Innenspiegel zu ersetzen. Die Kameralinse welche sich im unteren Teil befindet, nennt sich Cam2 und ist hauptsächlich für die Rückwärtsfahrt gedacht. Von Ihr wird der individuell einstellbare Bereich von bis zu 5 Metern hinter dem Reisemobil angezeigt. Unterstützt wird die Cam2 sowohl durch das integrierte Mikrofon als auch durch das IR-LED Nachtbeleuchtungs-System.

Dieses Produkt ist kompatibel mit einer Auswahl an 2-DIN A/V Gerätemodellen des Nachrüstmarkts und Modellen der ZENEC E>GO Produktlinie, welche über zwei Kamera-Eingänge und einen Mikrofon-Eingang verfügen.

### Technische Spezifikationen

Bildsensor Cam1 + Cam2:	6.09 mm SONY IMX225LQR CMOS Sensor
Brennweite Linse Cam1/Cam2:	f3.5 / f2.3
TV System:	NTSC / 30 fps
Betrachtungswinkel Cam1/Cam2:	90°(D)x50°(H)x45°(V) / 130°(D)x95°(H)x75°(V)
Native Sensor Auflösung:	1305 (H) x 977 (V) Pixel
Auflösung Ausgangssignal:	> 420 TV Linien
Bildwiederholrate:	30 Felder/Sek.
Signal/Rauschabstand:	> 48 dB
Lichtempfindlichkeit:	0.3 Lux
Video Ausgang:	1.0 Vp-p, 75 Ohm CVBS
Weißabgleich:	Automatisch
Belichtungskompensation:	Automatisch
Gamma Korrektur:	0.45
Helligkeitsabgleich:	Automatisch
Synchronisation:	Automatisch
Spannungsversorgung:	DC 12 V
Stromverbrauch:	70 mA / 100 mA @12VDC, ≤ 2040 mW
Schutzklasse:	IP69K
Betriebstemperatur:	-30° C ~ +75° C, RH 95 % Max.

### ⚠ VORSICHT

- Verwenden Sie ausschließlich das mitgelieferte Verbindungskabel. Durch Modifikation des Kabels erlischt Ihre Garantie.
- Die Kamera ist wasser- und staubdicht und wurde gemäß dem internationalen Standard IP69K lizenziert. Die Fahrzeugreinigung mit Hochdruckwasser- und Dampfstrahlgeräten kann jedoch weiterhin zu Schäden an Kameramodellen der Schutzart IP69K durch Eindringen von Wasser führen.
- Wenn das Fahrzeug mit einer Wasserstrahl-Hochdruckreinigung behandelt wird achten Sie darauf, dass zwischen der Wasserdüse und dem Kamerasensor/-gehäuse ein Abstand von mindestens einem Meter eingehalten wird.

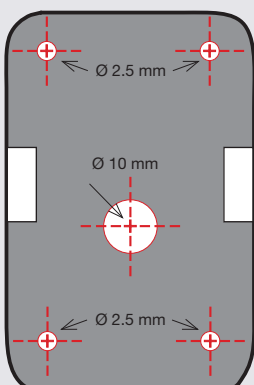

Suchen Sie sich an der Rückseite Ihres Wohnmobiles eine passende Stelle für die Kamera aus. Die optimale Höhe beträgt vom Boden aus circa 2,5 m.

Nehmen Sie sich die Befestigungsplatte zur Hand, halten Sie diese an die gewünschte Stelle und übertragen Sie wie rechts gezeigt die Mittelpunkte der fünf Löcher. Entfernen Sie die Befestigungsplatte und bohren Sie ein Loch mit Ø 10 mm Durchmesser durch das mittlere Kreuz (Kabeldurchführung) und vier Löcher mit Ø 2,5 mm Durchmesser durch die jeweiligen Kreuze in den Ecken.

Halten Sie die Befestigungsplatte nun an die vorige Stelle und schrauben Sie diese mit den mitgelieferten Blechschrauben an Ihrem Wohnmobil fest.

Führen Sie die beiden Kabel durch das mittlere Loch und dichten Sie dieses mit Fahrzeugkleber oder ähnlicher Dichtmasse ab.

Zum Schluss müssen Sie nur noch die Kamerahaupteinheit auf die Befestigungsplatte klicken, das Kabel zum Radioschacht verlegen und beide Kameras manuell einstellen.